

Elementos Básicos do Transistor

Os transistores são componentes semicondutores essenciais na eletrônica moderna, representando uma das invenções mais revolucionárias do século XX.

Eles atuam como interruptores controlados, amplificando sinais elétricos e permitindo a construção de circuitos complexos. Esta capacidade de controle preciso torna os transistores fundamentais em praticamente todos os dispositivos eletrônicos que utilizamos.

Como elementos básicos da eletrônica, os transistores podem realizar três funções principais: amplificação de sinais, chaveamento eletrônico e controle de corrente. Sua versatilidade permite que sejam utilizados desde simples rádios até os mais avançados processadores de computador.

A miniaturização dos transistores ao longo das décadas possibilitou o desenvolvimento de dispositivos cada vez menores e mais potentes, sendo a base da revolução digital que vivemos atualmente.

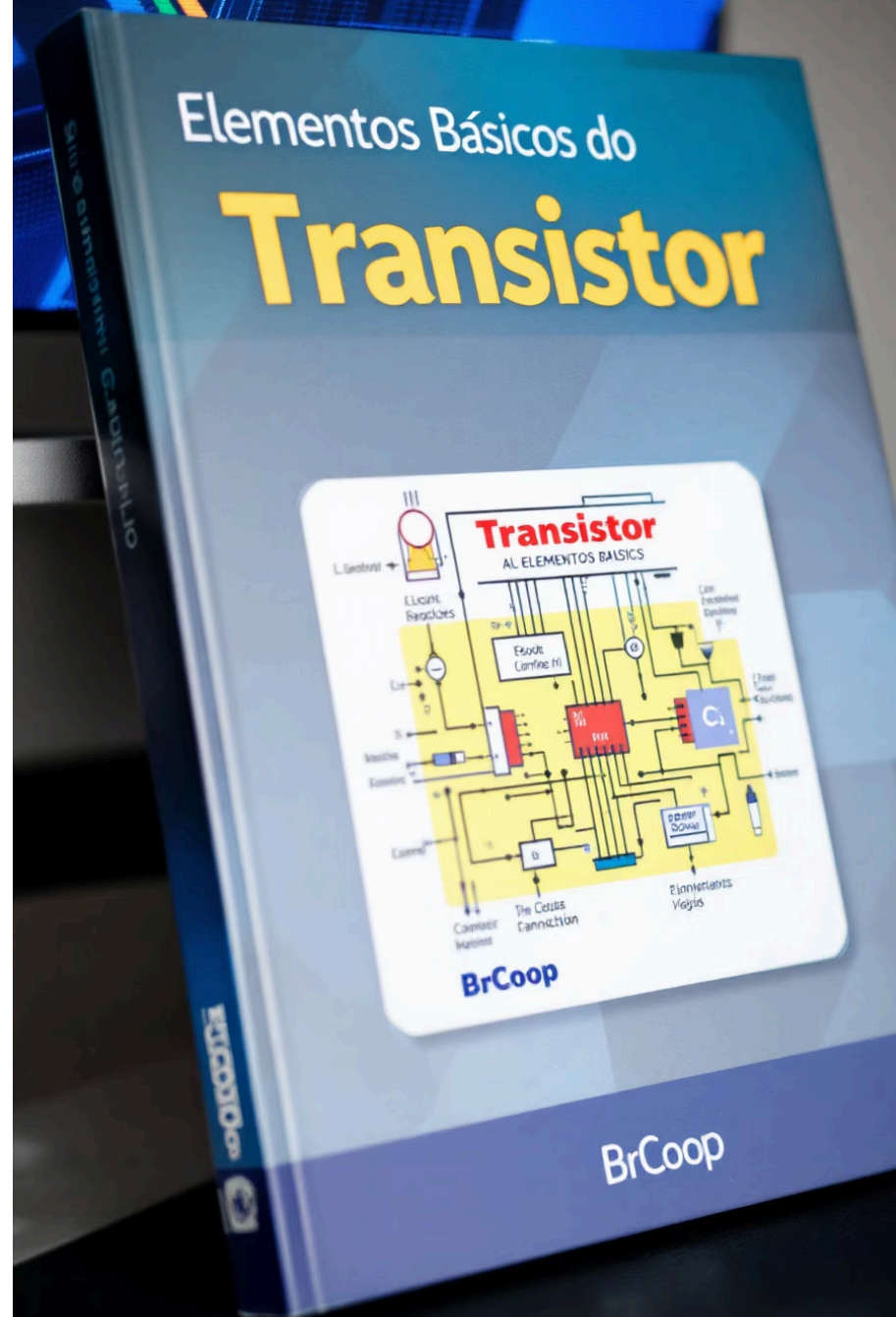

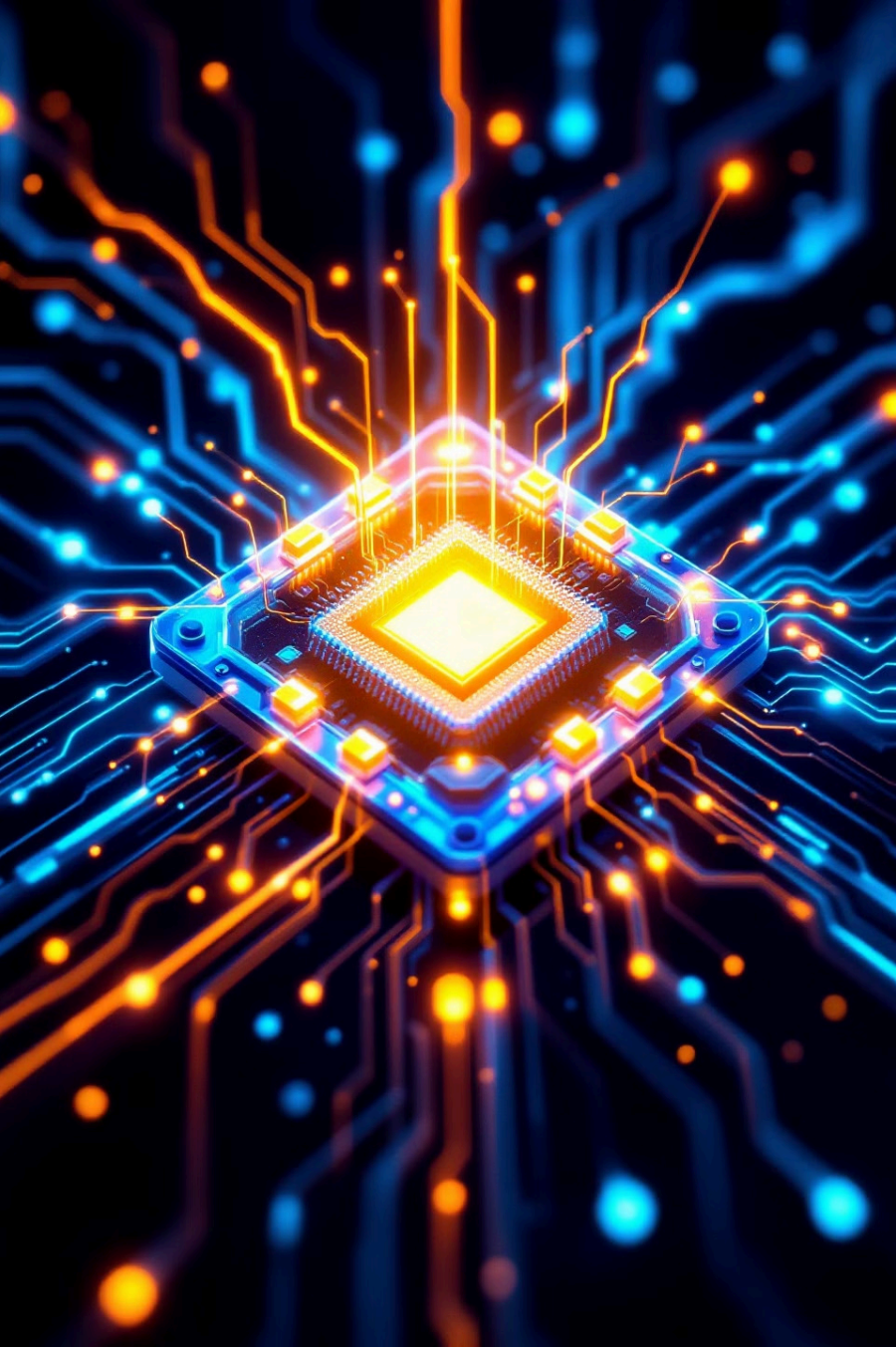

O que é um transistor?

Dispositivo semicondutor

O transistor é um dispositivo eletrônico que controla o fluxo de corrente elétrica. Ele é feito de material semicondutor, como silício.

Controle de corrente

Um pequeno sinal de entrada pode controlar um fluxo de corrente muito maior na saída, proporcionando amplificação.

Aplicações diversas

Transistores são usados em uma ampla gama de dispositivos eletrônicos, como computadores, telefones celulares, e até mesmo carros.

Junction Transistor - varanunction

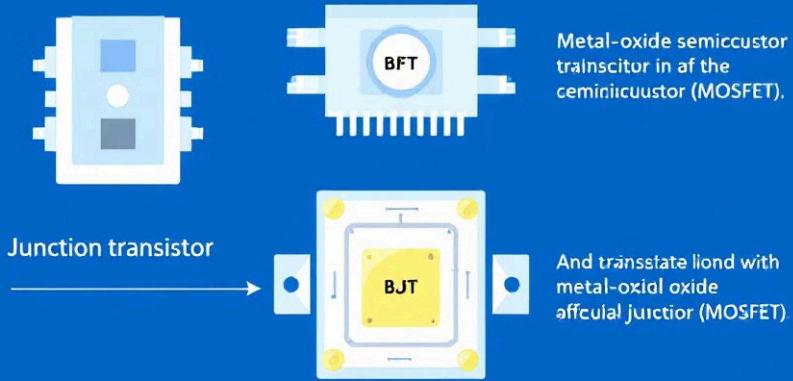

Field-effect Transistor



MOSFET

- A metal-oxide semiconductor transistor, if placed in the middle can carry the current and on top, it can be used to control the current and work.
- Key words:

Field-Effect Transistor

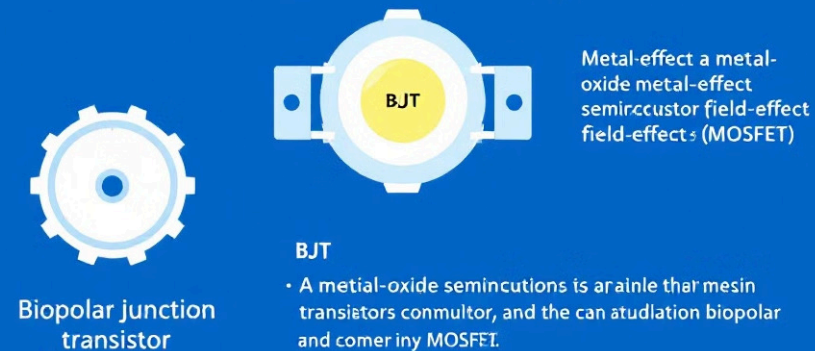

Tipos de Transistores

1 Transistor Bipolar de Junção (BJT)

O BJT é um dispositivo semiconductor com três camadas de material, controlando a corrente entre duas delas.

3 Transistor de Efeito de Campo de Óxido Metálico (MOSFET)

O MOSFET é um tipo comum de FET que usa uma camada isolante para controlar o fluxo de corrente.

2 Transistor de Efeito de Campo (FET)

O FET usa um campo elétrico para controlar a corrente, tendo menor consumo de energia que o BJT.

4 Transistor Bipolar de Junção de Heteroestrutura (HBT)

O HBT usa materiais semicondutores diferentes para criar uma junção com maior velocidade de operação.

Transistor Bipolar de Junção (BJT)

O transistor bipolar de junção (BJT) é um dispositivo semicondutor que controla o fluxo de corrente entre dois terminais, chamados de coletor e emissor, por meio de um terceiro terminal, conhecido como base.

O BJT é composto por três camadas de material semicondutor: uma camada de tipo N, uma camada de tipo P e outra camada de tipo N ou uma camada de tipo P, uma camada de tipo N e outra camada de tipo P.

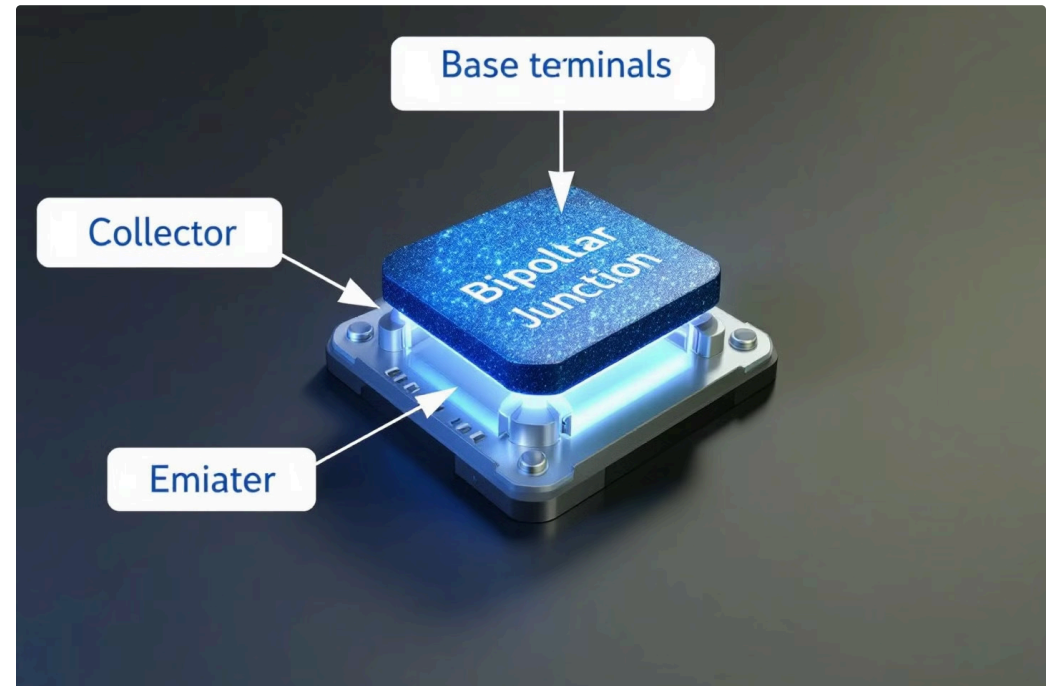

Estrutura e funcionamento do BJT

1

Emissor

Injeta portadores de carga.

2

Base

Controla o fluxo de corrente.

3

Coletor

Coleta os portadores de carga.

O BJT é composto por três camadas de material semicondutor: emissor, base e coletor.

A base é fina e levemente dopada, controlando o fluxo de corrente entre o emissor e o coletor.

Transistor de Efeito de Campo (FET)

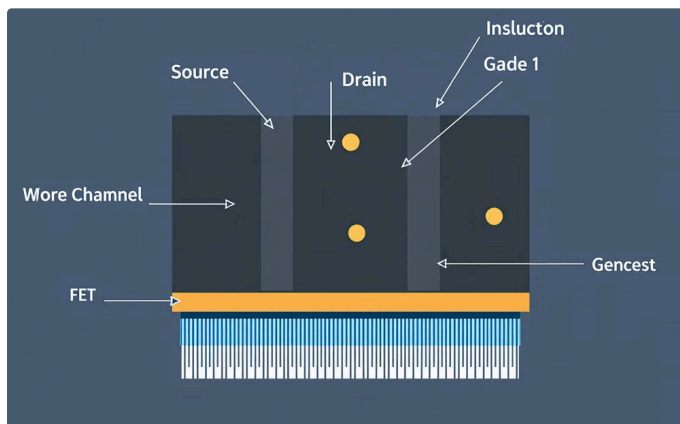

Estrutura do FET

O FET possui três terminais: fonte, dreno e porta. A porta controla o fluxo de corrente entre a fonte e o dreno.

How is. Field Effect Transistor VQOF

The **Gate**: FET is voltage to give gate.

This 'creates' out FET channel.

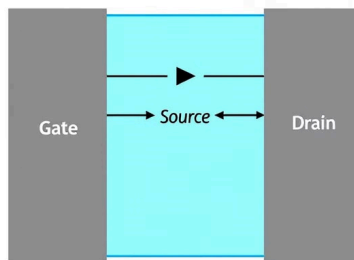

Controle de Corrente

A tensão aplicada à porta controla o fluxo de corrente entre a fonte e o dreno, permitindo amplificação e chaveamento de sinais.

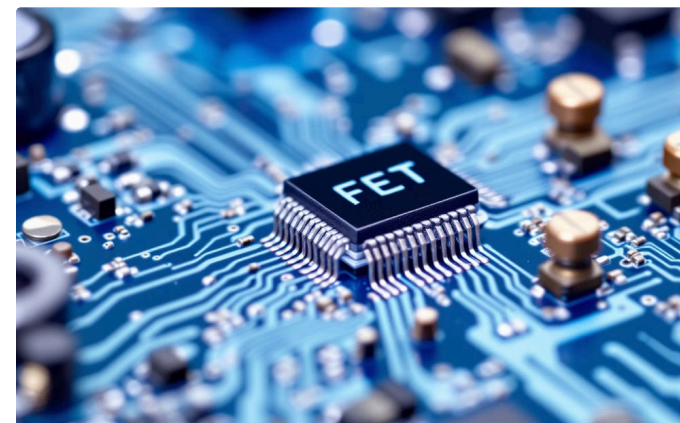

Aplicações do FET

Os FETs são usados em uma ampla variedade de aplicações, incluindo amplificadores, interruptores, sensores e circuitos digitais.

Estrutura e Funcionamento do FET

Transistores de efeito de campo (FETs) são dispositivos semicondutores que controlam o fluxo de corrente através de um canal por meio de um campo elétrico aplicado a uma porta.

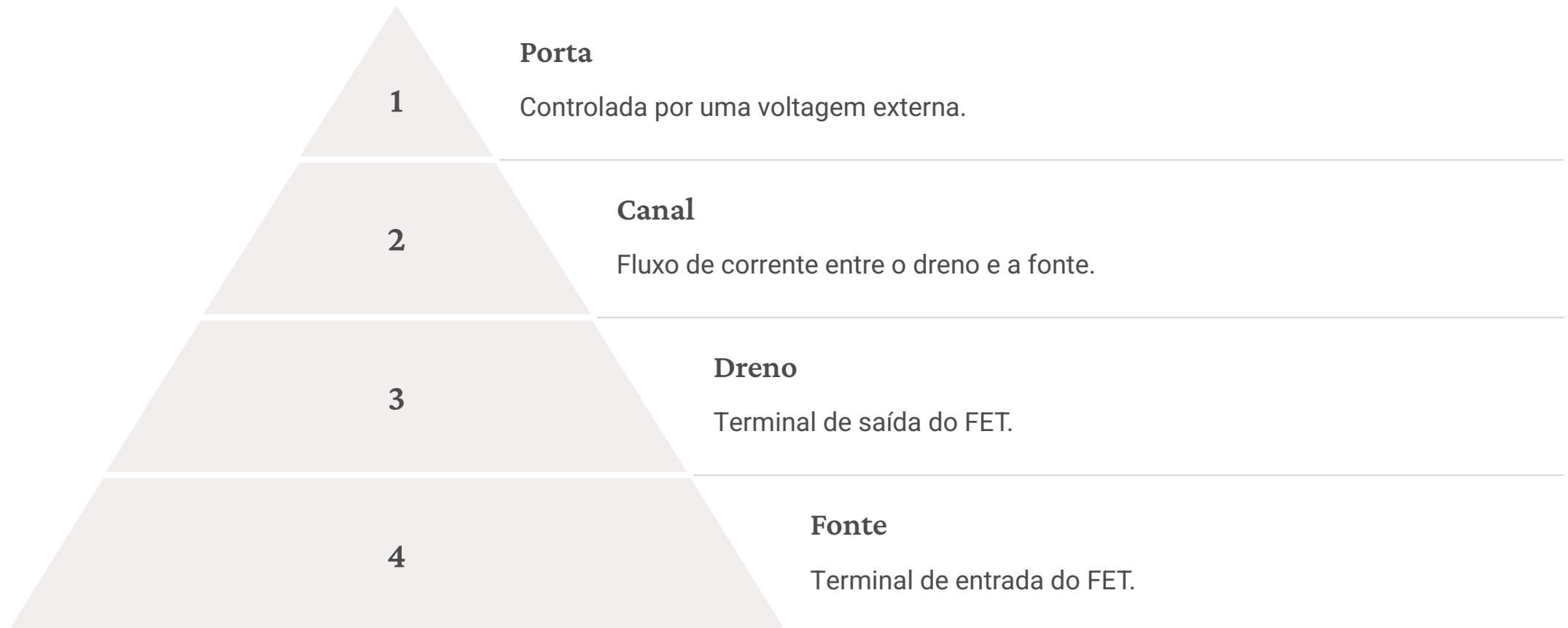

A porta é isolada do canal por uma camada de óxido. A voltagem aplicada na porta cria um campo elétrico que atrai ou repele portadores de carga no canal, controlando a condutividade do canal. Os FETs são amplamente utilizados em amplificadores, chaveamento e outros circuitos eletrônicos.

Diferenças entre BJT e FET



Controle de Corrente

BJTs controlam o fluxo de corrente através da junção, enquanto FETs controlam a corrente através de um campo elétrico.



Eficiência de Potência

BJTs têm uma eficiência de potência mais alta em altas correntes, enquanto FETs são mais eficientes em baixas correntes.



Características de Ganho

BJTs possuem ganho de corrente, enquanto FETs possuem ganho de tensão, o que impacta a amplificação de sinais.



Impedância

BJTs têm impedância de entrada baixa e impedância de saída alta, enquanto FETs têm impedância de entrada alta e impedância de saída baixa.

Tipos de Transistores: Bipolar

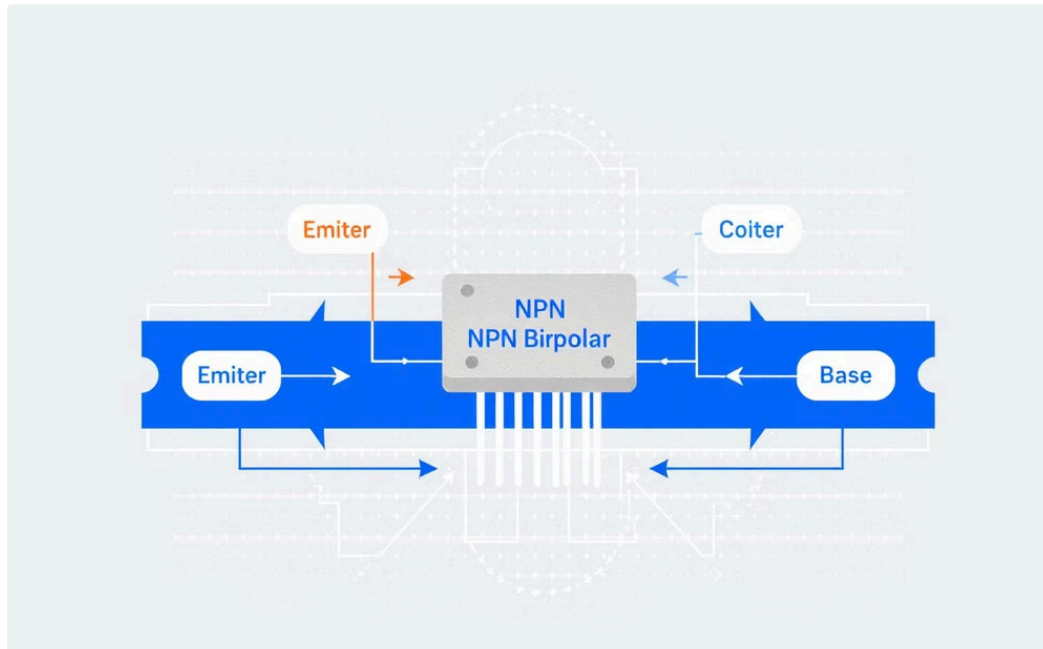

Transistor Bipolar de Junção (BJT)

O BJT é um dispositivo semicondutor que controla o fluxo de corrente entre duas junções PN, controlando a corrente de base que regula a corrente do coletor.

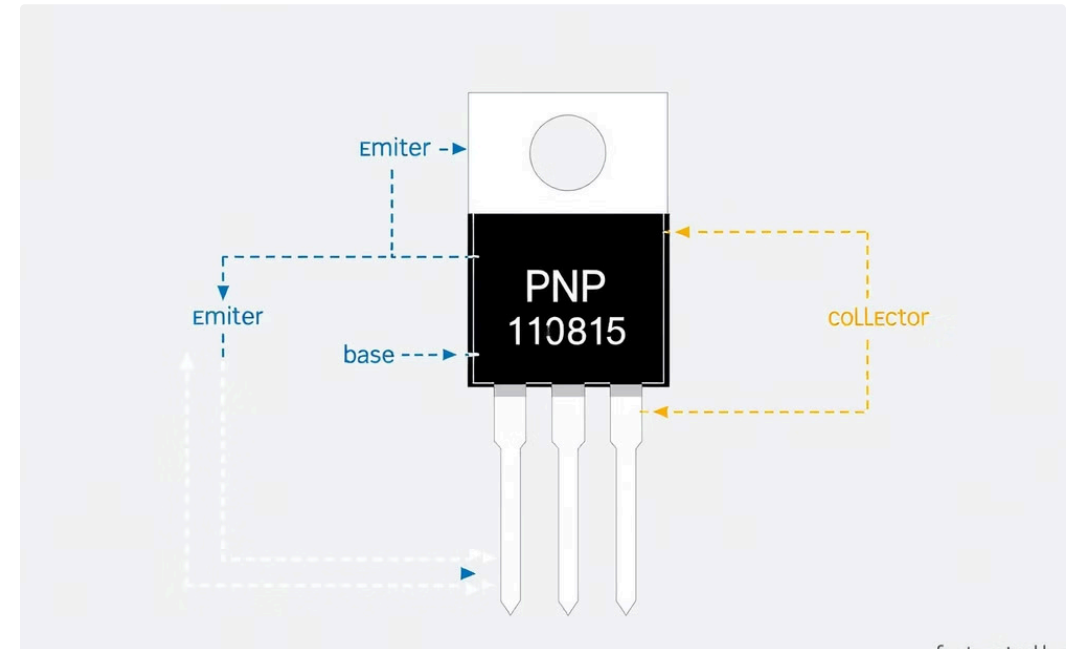

Estrutura do BJT

Existem dois tipos principais de BJTs: NPN e PNP, que se diferenciam pela polarização das suas junções e pela direção do fluxo de corrente.

Tipos de transistores: de efeito de campo



JFET

Transistor de efeito de campo de junção (JFET), utiliza uma junção PN para controlar a corrente.



MOSFET

Transistor de efeito de campo de óxido metálico (MOSFET), utiliza um óxido metálico para controlar a corrente.



Outros tipos de FET

Existem outros tipos de FET, como o MESFET e o HEMT, que são usados em aplicações de alta frequência.

Aplicações dos Transistores

Amplificação de Sinal

Os transistores são componentes essenciais em circuitos amplificadores, permitindo aumentar a amplitude de sinais fracos, como os de microfones ou antenas.

Eles são amplamente utilizados em sistemas de áudio, comunicação e eletrônicos de consumo.

Chaveamento e Lógica Digital

A capacidade dos transistores de atuar como interruptores eletrônicos é fundamental para a computação moderna.

Eles são usados em portas lógicas, memórias, microprocessadores e outros circuitos digitais.

Regulação de Tensão

Transistores desempenham um papel crucial na regulação de tensão, garantindo um fornecimento de energia estável e consistente para dispositivos eletrônicos.

Eles são usados em fontes de alimentação, conversores de energia e sistemas de controle de tensão.

Amplificação de Sinal

1 Ganho

Os transistores amplificam sinais fracos ao controlar a corrente em um circuito, aumentando a amplitude do sinal de saída.

3 Linearidade

A amplificação linear preserva a forma de onda original do sinal, garantindo que o sinal amplificado seja uma representação fiel do sinal de entrada.

2 Impedância

Um transistor pode combinar um sinal de alta impedância com um circuito de baixa impedância, permitindo a transferência de energia eficiente.

4 Frequência

A faixa de frequência de um transistor determina a gama de sinais que ele pode amplificar, desde frequências baixas até altas.

Chaveamento e Lógica Digital



Chaveamento

Transistores atuam como interruptores eletrônicos, controlando o fluxo de corrente.



Lógica Digital

Combinando transistores, construímos portas lógicas que formam a base dos computadores.



Circuitos Digitais

Utilizamos a lógica binária (0 e 1) para representar informações em circuitos digitais, formando a base da computação moderna.

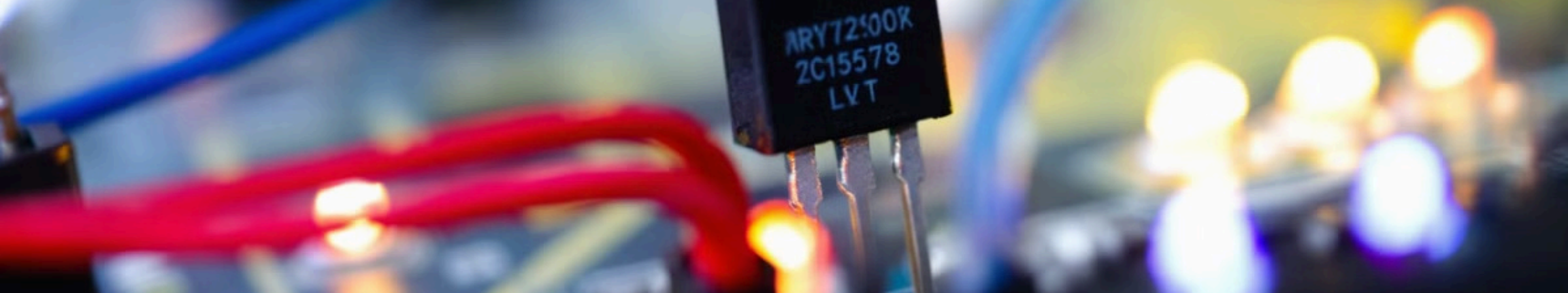

Regulação de Tensão

Estabilização

Os transistores podem atuar como reguladores de tensão, mantendo um nível de tensão constante, mesmo que a tensão de entrada varie.

Circuitos

Usados em fontes de alimentação, carregadores de bateria e outros dispositivos que exigem um fornecimento de tensão estável e confiável.

Transistores

Atuam como elementos de chaveamento ou amplificadores para controlar o fluxo de corrente e manter a saída de tensão constante.

Eficiência

Proporcionam um alto nível de precisão e eficiência na regulação de tensão, minimizando perdas de energia.

Processamento de áudio e vídeo

Processamento de áudio

Os transistores desempenham um papel crucial no processamento de áudio. Eles são usados em amplificadores, equalizadores, filtros e conversores analógico-digitais (ADCs). Os transistores permitem amplificar sinais de áudio fracos, ajustar o tom e filtrar frequências indesejadas. A capacidade de controlar a corrente e a tensão torna os transistores essenciais para o desenvolvimento de dispositivos de áudio de alta fidelidade.

Processamento de vídeo

Transistores também são vitais para o processamento de vídeo. Em câmeras, TVs e outros dispositivos de imagem, eles ajudam a amplificar sinais de vídeo, controlar a iluminação e ajustar o contraste. A capacidade de controlar a corrente e a tensão permite que os transistores manipulem os sinais de vídeo de maneira precisa, resultando em imagens nítidas e realistas.

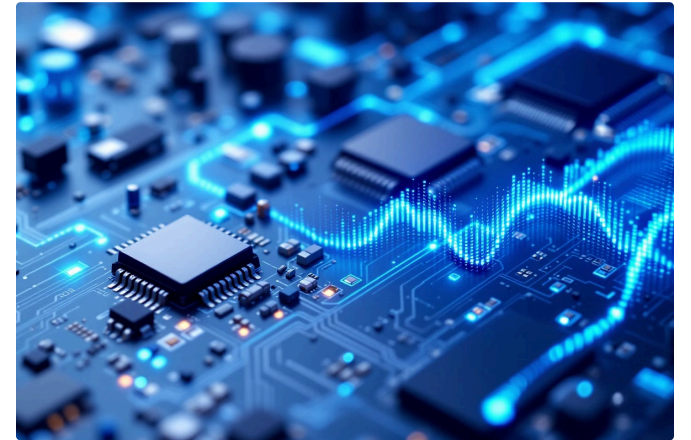

Sensores e sistemas de controle

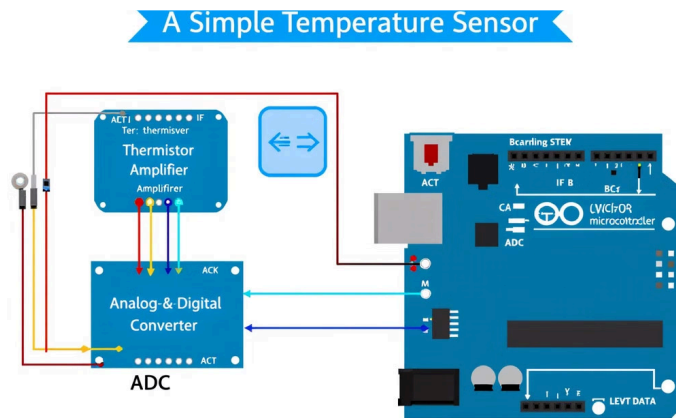

Sensores de temperatura

Os sensores de temperatura detectam variações térmicas e são usados em sistemas de controle para manter a temperatura em um nível desejado.

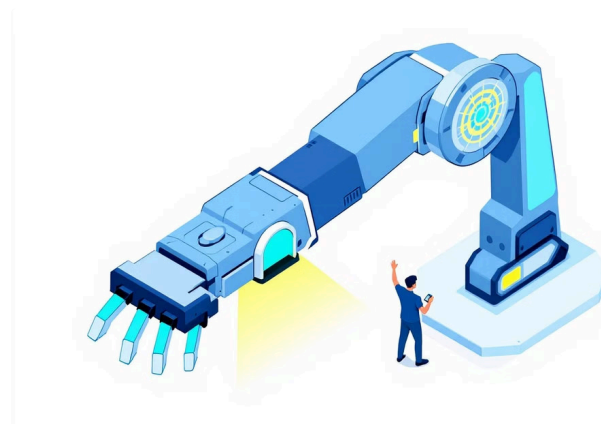

Sensores de pressão

Os sensores de pressão medem a força aplicada em uma superfície, essenciais em sistemas de controle que exigem controle preciso da pressão.



Sensores em veículos

Os transistores são usados em sensores que medem velocidade, direção, posição e outros dados essenciais para sistemas de controle de veículos.

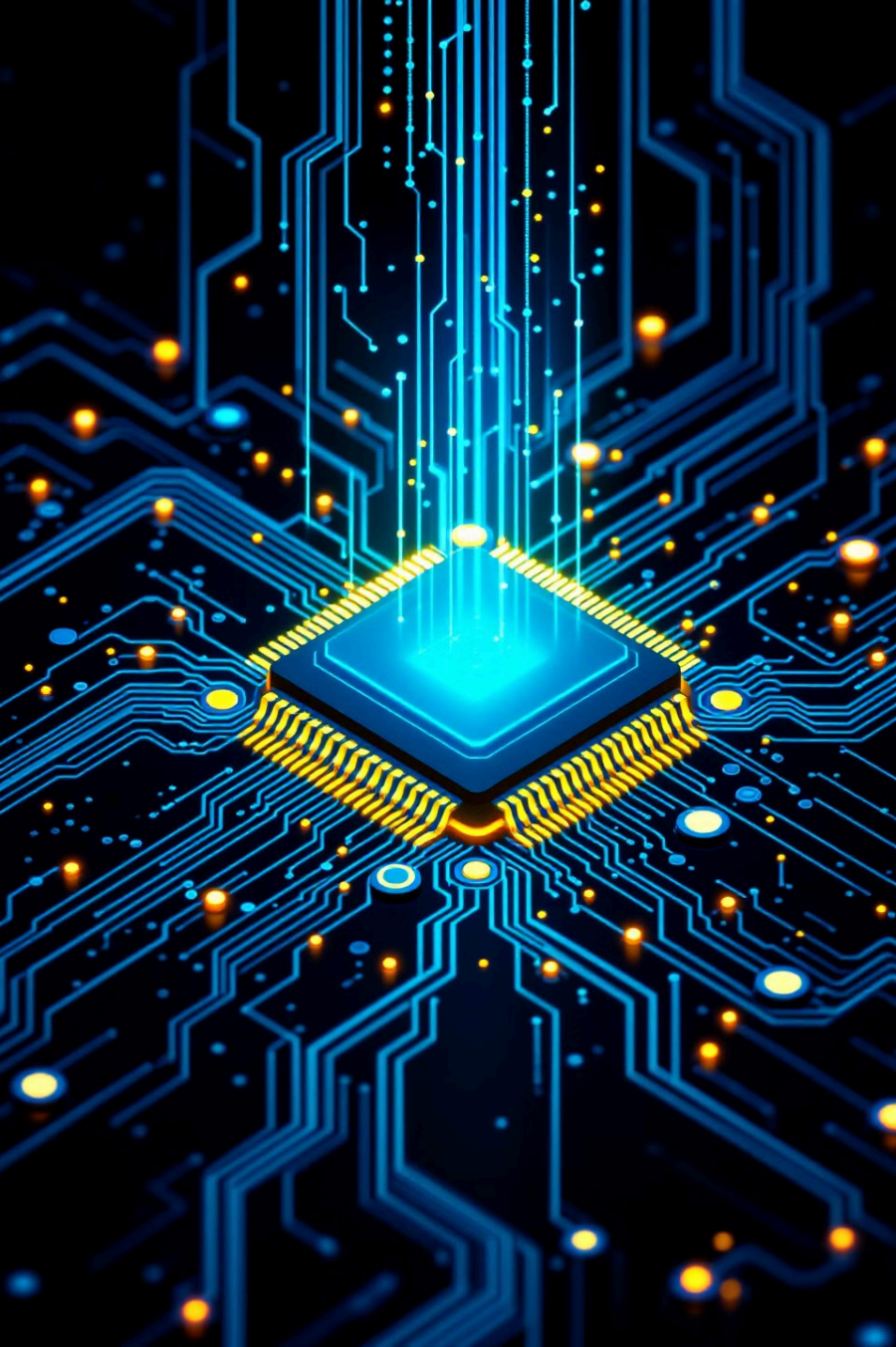

Vantagens do uso de transistores

Compacto e leve

Os transistores são extremamente pequenos, o que permite a criação de dispositivos eletrônicos compactos e portáteis.

Consumo de energia baixo

Comparado a outros dispositivos eletrônicos, os transistores consomem pouca energia, tornando-os ideais para dispositivos móveis.

Custo acessível

A produção em massa de transistores os torna um componente barato, impulsionando a fabricação de dispositivos eletrônicos a preços acessíveis.

Confiabilidade e durabilidade

Os transistores são projetados para alta confiabilidade e longa vida útil, o que garante a funcionalidade de dispositivos eletrônicos ao longo do tempo.

Desafios no design de transistores

1. Miniaturização

A miniaturização constante dos transistores impõe limites físicos e elétricos, exigindo novas técnicas de fabricação.

2. Dissipação de calor

Com o aumento da densidade de transistores, a dissipação de calor se torna um problema crítico, impactando o desempenho e a confiabilidade.

3. Efeito quântico

Em escalas nanométricas, efeitos quânticos se tornam significativos, afetando o comportamento dos elétrons e limitando o desempenho dos transistores.

4. Custo de fabricação

O desenvolvimento de novas tecnologias de fabricação para transistores menores e mais eficientes exige altos investimentos.

Evolução dos transistores ao longo do tempo



Tecnologia de fabricação de transistores



Fabricação de semicondutores

A fabricação de transistores envolve um processo complexo e preciso, realizado em salas limpas altamente controladas, utilizando equipamentos avançados e técnicas de fotolitografia.

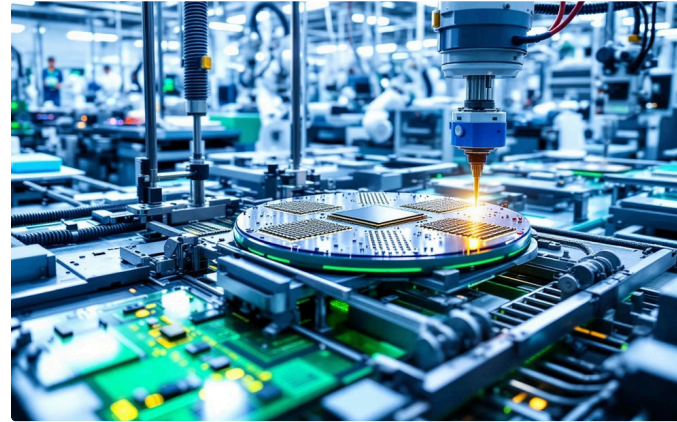

Processo de fabricação

Os transistores são fabricados em wafers de silício, através de um processo que envolve várias etapas, como a deposição, litografia, gravação, dopagem e encapsulamento.

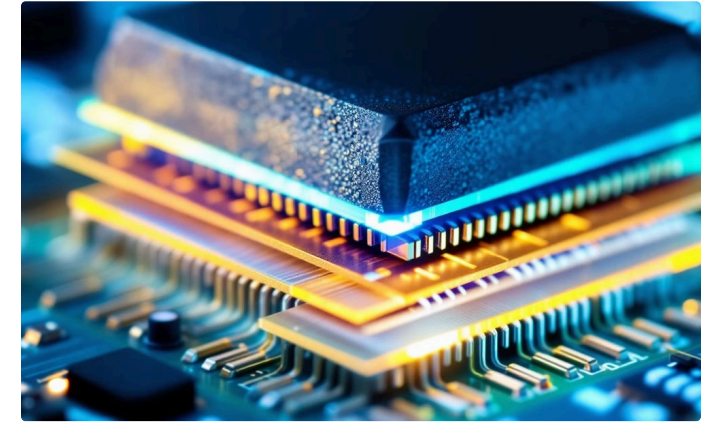

Miniaturização e escala nanométrica

A indústria de semicondutores tem feito avanços significativos na miniaturização de transistores, permitindo a integração de bilhões de dispositivos em um único chip.

Materiais semicondutores utilizados



Silício (Si)

O silício é o material semicondutor mais comumente usado.

- Abundante e acessível
- Propriedades eletrônicas adequadas



Germânio (Ge)

O germânio foi usado nos primeiros transistores, mas foi substituído pelo silício devido à sua maior abundância.

- Mobilidade de elétrons mais alta
- Menor gap de energia



Compostos semicondutores

Os compostos semicondutores são feitos da combinação de dois ou mais elementos.

- Arseneto de gálio (GaAs)
- Fosfeto de índio (InP)

Efeitos de escala nos transistores

A miniaturização dos transistores, um fenômeno conhecido como efeito de escala, tem sido um motor crucial da revolução microeletrônica. A redução do tamanho dos transistores permite a integração de mais componentes em um chip, resultando em dispositivos mais poderosos, eficientes e acessíveis.

1970

1980/1990

2023

1000x

Densidade

A densidade de transistores em um chip aumentou aproximadamente mil vezes desde a década de 1970.

2x

Velocidade

A velocidade de operação dos transistores dobrou a cada dois anos, devido à redução do tamanho.

1000x

Eficiência

A eficiência energética dos transistores melhorou consideravelmente com a redução do tamanho, consumindo menos energia.

\$100M

Custo

O custo de fabricação de chips diminuiu significativamente com a redução do tamanho dos transistores.

Limites de Miniaturização

Escalabilidade e Desafios

A Lei de Moore previu que a densidade de transistores dobraria a cada dois anos. No entanto, esse crescimento está atingindo seus limites físicos.

A miniaturização de transistores está enfrentando desafios como efeitos quânticos, geração de calor e fuga de corrente.

Limites Físicos

À medida que os transistores se tornam menores, a distância entre os átomos se torna comparável à distância entre os elétrons.

Esses efeitos quânticos prejudicam o desempenho e a confiabilidade dos dispositivos, estabelecendo um limite para a miniaturização.

Transistores de única camada atômica

Transistores de única camada atômica são dispositivos que exploram propriedades eletrônicas únicas de materiais bidimensionais, como grafeno, diseleneto de molibdênio e dissulfeto de molibdênio.

Esses materiais possuem apenas um átomo de espessura, o que permite a manipulação de elétrons de forma precisa, abrindo portas para a miniaturização de dispositivos eletrônicos a níveis sem precedentes.

Essa tecnologia revolucionária promete transistores com desempenho aprimorado, menor consumo de energia e maior velocidade de operação, abrindo caminho para a próxima geração de computadores e dispositivos eletrônicos.

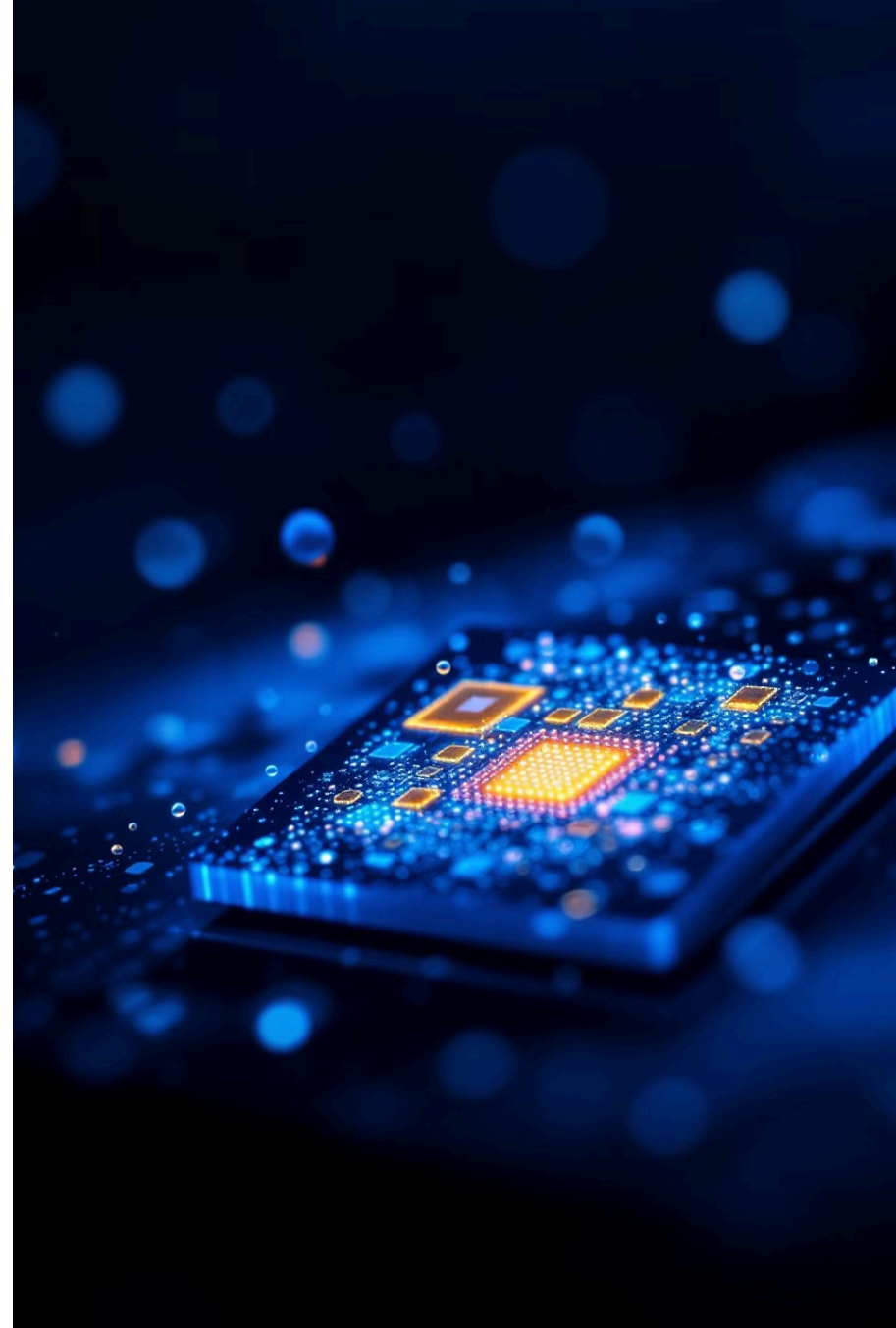

Transistores Orgânicos e Flexíveis

Transistores orgânicos são feitos de materiais orgânicos, como carbono e polímeros. Eles são leves, flexíveis e baratos de produzir. Esses transistores oferecem uma ampla gama de aplicações promissoras, como telas flexíveis, dispositivos vestíveis e sensores biomédicos.

Devido à sua flexibilidade e conformidade, os transistores orgânicos podem ser integrados em superfícies curvas ou irregulares, abrindo caminho para dispositivos eletrônicos inovadores e adaptáveis. Os transistores orgânicos flexíveis são usados em displays flexíveis, baterias flexíveis e até mesmo em eletrônicos impressos.



Aplicações emergentes de transistores



Computação quântica

Transistores quânticos permitem realizar cálculos complexos com alta precisão e velocidade.



Internet das Coisas (IoT)

Transistores minúsculos e de baixo consumo de energia são essenciais para dispositivos IoT.



Energia renovável

Transistores em células solares flexíveis aprimoram a eficiência da conversão de energia.



Inteligência Artificial (IA)

Processadores de IA modernos utilizam transistores avançados para análise complexa de dados.

Impacto dos transistores na tecnologia

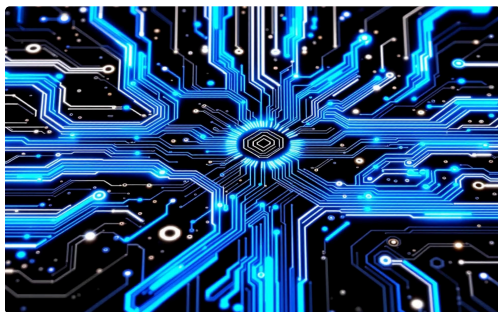

Revolução da Computação

O transistor possibilitou a miniaturização dos computadores, levando à era da computação pessoal e à proliferação de dispositivos eletrônicos.

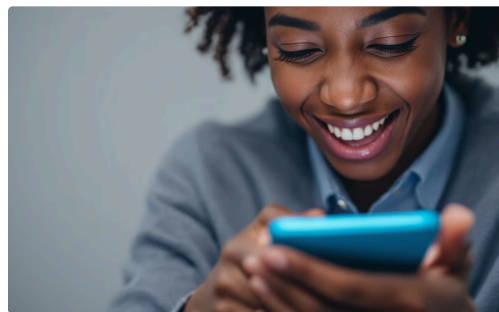

Dispositivos Móveis

Transistores são essenciais para a criação de smartphones, tablets e outros dispositivos móveis que dominam nossa vida diária.



Internet e Nuvem

A capacidade dos transistores de processar dados em alta velocidade impulsiona a infraestrutura da internet e a computação em nuvem.

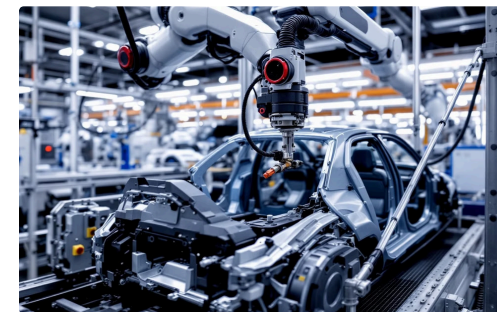

Automação Industrial

Transistores são utilizados em robôs industriais, sistemas de controle e automação, aumentando a eficiência e a produtividade.

Tendências futuras no desenvolvimento de transistores

Transistores de única camada atômica

Pesquisadores estão explorando o uso de materiais bidimensionais, como grafeno e diseleneto de molibdênio, para construir transistores com dimensões nanométricas, o que pode levar a um desempenho significativamente aprimorado e menores requisitos de energia.

Transistores orgânicos e flexíveis

A pesquisa sobre transistores baseados em materiais orgânicos está avançando rapidamente, prometendo dispositivos eletrônicos flexíveis, transparentes e biocompatíveis, com aplicações em áreas como displays flexíveis, sensores e interfaces homem-máquina.

Transistores espintrônicos

Os transistores espintrônicos exploram o momento angular do elétron, além de sua carga, para armazenar e processar informações, o que pode levar a dispositivos mais rápidos e eficientes em termos de energia, com menor geração de calor.

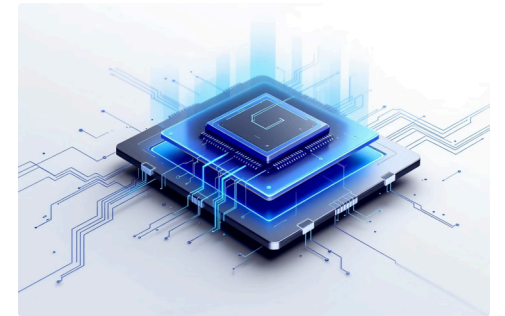



Transistores e a revolução da microeletrônica

1. Miniaturização e Integração

A capacidade de miniaturizar os transistores revolucionou a integração de circuitos, permitindo a criação de dispositivos menores e mais poderosos.

2. Computação Pessoal

A diminuição do tamanho e do custo dos transistores possibilitou a ascensão da computação pessoal e a democratização do acesso à informação.

3. Tecnologia Móvel

Os transistores impulsionaram o desenvolvimento de dispositivos móveis como smartphones e tablets, transformando a forma como nos comunicamos e interagimos com o mundo.

4. Internet e Comunicações

A miniaturização dos transistores também possibilitou a criação de redes de comunicação globais, impulsionando a era da informação e o avanço da internet.



Importância dos transistores na sociedade moderna

Tecnologia Essencial

Transistores são a base da maioria dos dispositivos eletrônicos, desde computadores e smartphones até carros e máquinas industriais.

Impacto Global

Revolucionaram a comunicação, o entretenimento, a medicina, a educação e a forma como vivemos e trabalhamos.

Avanços Incríveis

Possibilitam a miniaturização de dispositivos, o aumento da velocidade de processamento e o desenvolvimento de novas tecnologias.

Conclusão: O papel essencial dos elementos do transistor

Fundamentais para a Eletrônica Moderna

Os transistores revolucionaram a eletrônica, possibilitando a criação de dispositivos compactos e poderosos.

Impacto Significativo

Sua presença em computadores, smartphones, carros, e até mesmo equipamentos médicos, demonstra seu papel vital na sociedade moderna.

Estruturas Essenciais

Sua capacidade de amplificar e controlar sinais elétricos os torna componentes-chave em uma infinidade de aplicações.

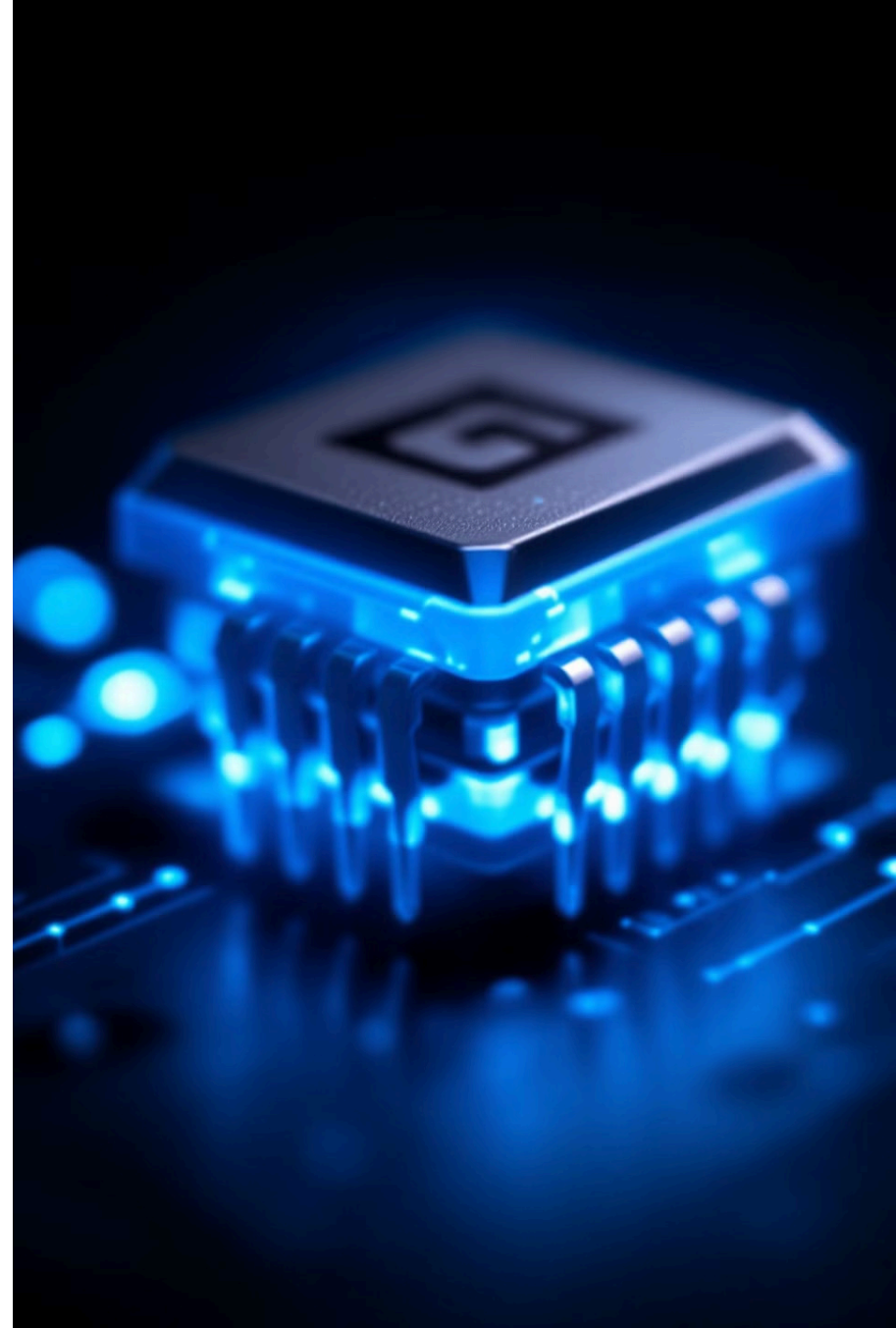



Versões Anteriores

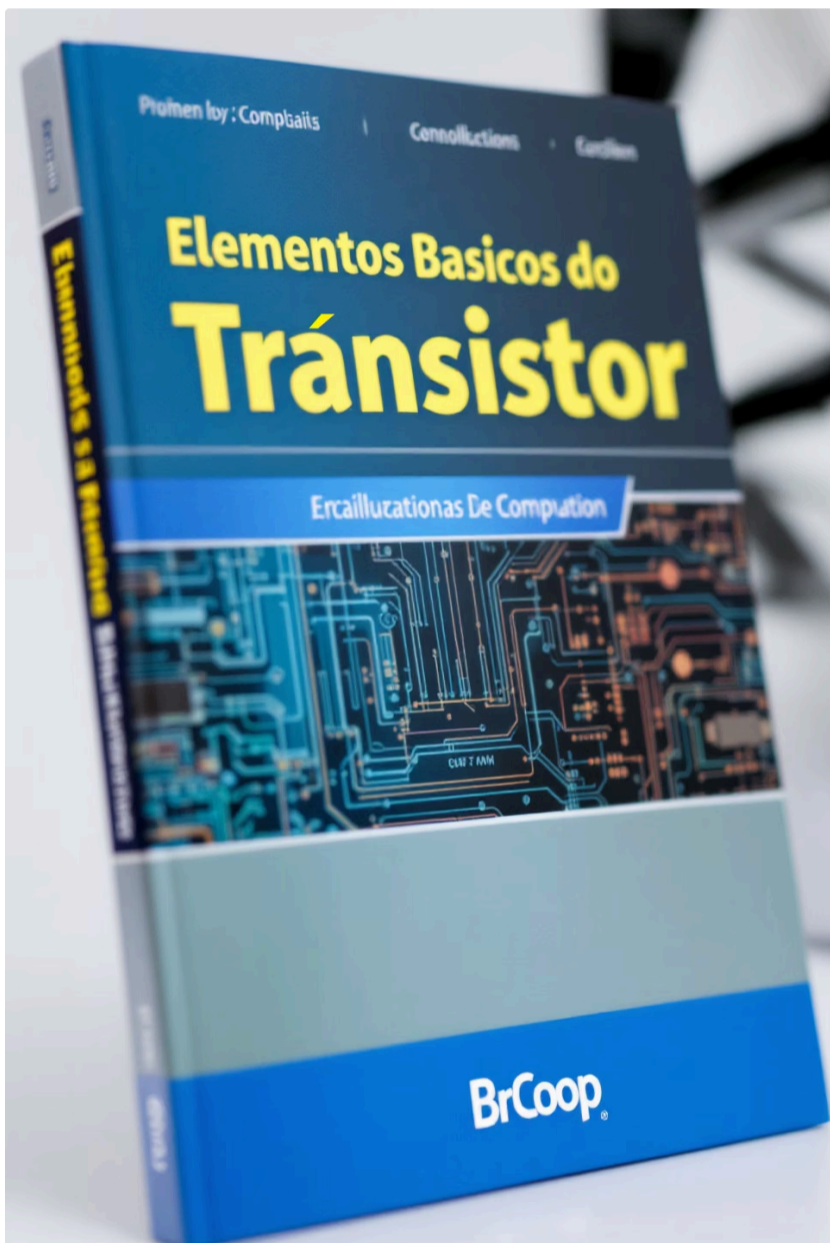

Sobre a Obra



Este conteúdo foi desenvolvido com o auxílio de Inteligência Artificial, passando por um rigoroso processo de edição e revisão humana para garantir máxima qualidade e precisão das informações apresentadas.

Nossa missão é proporcionar um resumo claro e objetivo para aqueles que buscam conhecimento, seja como introdução às obras originais ou como recurso complementar de aprendizado.

Buscamos despertar o interesse pelo tema e motivar o aprofundamento nos materiais pertinentes.

As imagens utilizadas são exclusivamente ilustrativas, selecionadas com propósito didático, e seus direitos autorais pertencem aos respectivos proprietários. Elas podem não representar fielmente os personagens, eventos ou situações descritas.

Este material pode ser livremente reinterpretado, integral ou parcialmente, desde que citada a fonte e mantida a referência ao Canal.

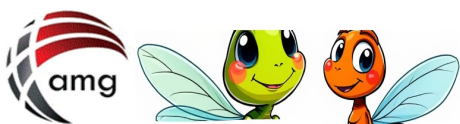

1703